

NOUVELLE DACIA SPRING

100 % ÉLECTRIQUE



DACIA



DACIA

SPRING

L'ÉLECTRIQUE ENFIN ACCESSIBLE

« Dacia est connu pour avoir révolutionné l'automobile, notamment avec Logan et Duster. Avec Spring, Dacia veut engager avec vous cette troisième révolution en rendant la mobilité électrique accessible à tous. Avec son look branché, Dacia Spring incarne les valeurs de la marque en étant tout à la fois polyvalente, pratique et fiable. »

Denis Le Vot, membre du Comité exécutif Groupe RENAULT

Rendre l'électrique accessible à tous, c'est le défi actuel de Dacia. Avec son look compact, robuste, dans l'air du temps, Spring 100 % électrique est prête à vous faire découvrir le meilleur : des économies d'énergie conséquentes, un entretien réduit au minimum. Avec zéro émission, faites respirer la ville. Et grâce à son autonomie rassurante et sa facilité de charge, vous circulez sereinement.

À bord, découvrez le plaisir de l'électromobilité : une conduite souple et dynamique alliée à un silence apaisant. Spacieux, l'habitacle devient votre bulle de bien-être. Alors, profitez des aides financières de l'État, et bienvenue dans l'ère de l'électromobilité grâce à Dacia !

DACIA SPRING

UN STYLE PLEIN D'ÉNERGIE

Nouvelle Dacia Spring 100% électrique n'est pas seulement branchée. Elle séduit par son style urbain énergique. En combinant garde au sol surélevée, arches de roue élargies, épaules robustes, et protections de bas de porte, elle affiche une allure de SUV compact. La face avant se distingue par son capot bombé, ses optiques effilées, et son large bouclier. L'arrière privilégie le dynamisme : lignes puissantes du parechoc, ailes nervurées,

ski de protection. Les barres de toit et le système d'enjoliveurs Flexwheel similaire aux jantes alliages dotent le profil d'un look valorisant. Avec le pack Orange, optez pour une personnalité encore plus détonante. Citadine électrique audacieuse, Spring rend votre quotidien aussi simple que stylé.







UN CONCENTRÉ D'ESSENTIEL

Profitez de l'espace intérieur accueillant et bien équipé de Nouvelle Dacia Spring 100 % électrique. À l'avant, lignes sobres du tableau de bord et inserts design de couleur. Simple et élégant. Une molette rotative permettant de sélectionner le mode de conduite, libère la place du levier de vitesse. Avec plus de 23 litres de rangement sous la main, mettez-vous à l'aise.

Les places arrière accueillent confortablement deux adultes, avec de l'aisance aux genoux.

L'équipement technologique est lui aussi généreux : direction assistée, 4 vitres

électriques, afficheur numérique 3,5", reconnaissance vocale, caméra de recul*. Le système multimédia intuitif sur écran 7 pouces* inclut la navigation, la radio et la réplique du smartphone. La sécurité n'est pas en reste : limiteur de vitesse, 6 airbags, allumage automatique des feux, freinage automatique d'urgence et bouton d'appel SOS. Tout cela de série ! Augmentez le grand coffre de 290 litres à 620 litres en rabattant la banquette arrière pour charger vos extras. Aucun superflu et tout ce qu'il faut pour vos trajets de tous les jours.

*Selon version.



DACIA SPRING

L'ÉLECTRIQUE EN TOUTE SIMPLICITÉ

Avec Nouvelle Dacia Spring 100% électrique, parcourez sans recharger jusqu'à 305* km en ville selon les conditions. À raison de 30 km par jour, la moyenne européenne, vous avez devant vous plus d'une semaine de trajets urbains et périurbains en toute autonomie !

Pour recharger, le choix est large : prise domestique 220V grâce au câble fourni de série, Wallbox avec câble en option, ou prise Combo DC en option pour une recharge éclair jusqu'à 80% en moins d'une heure.

Mieux encore, grâce à l'application gratuite MY Dacia**, vous vous pouvez consulter à chaque instant votre niveau d'autonomie, et la navigation Media NAV vous aide à trouver les points de recharge autour de vous. Sérénité assurée! Si vous savez gérer l'autonomie de votre smartphone, gérer Spring 100% électrique sera pour vous un jeu d'enfant.

*autonomie en cycle WLTP urbain et 230km d'autonomie en cycle mixte WLTP (Worldwide Harmonized Light Vehicles Test Procedures, ce protocole permet de mesurer des consommations et autonomies très proches de celles constatées en conditions réelles d'utilisation)

** Disponible second semestre 2021





DACIA SPRING

TEINTES



BLANC KAOLIN⁽¹⁾



GRIS ECLAIR⁽²⁾



BLEU CENOTE⁽²⁾



ROUGE GOJI⁽²⁾

(1) Teinte opaque.
(2) Teinte métallisée.

SELLERIES



SELLERIE MIXTE TEP GRIS
ET TISSU BLEU



SELLERIE TEP NOIR AVEC
SURPIQÛRES ORANGES

DIMENSIONS

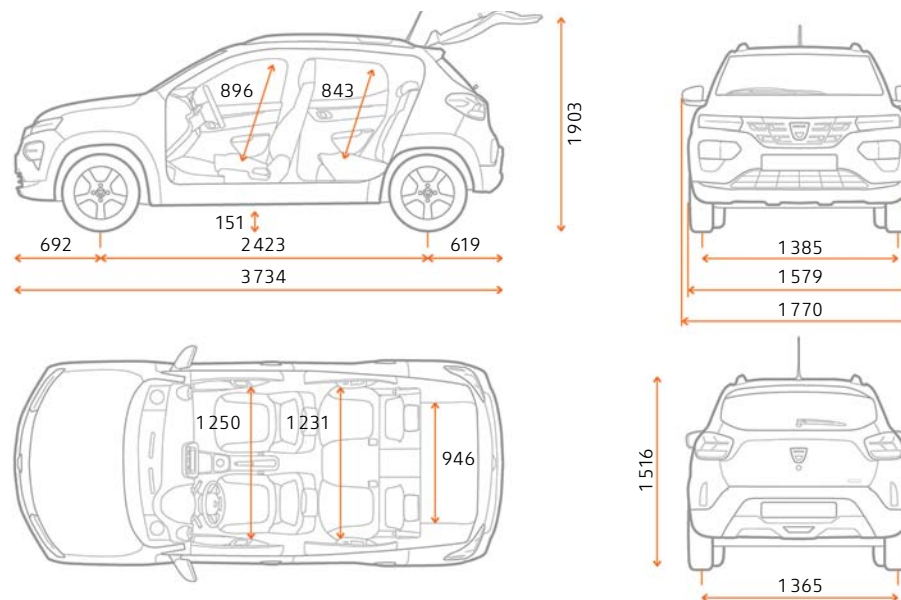

ROUE



ENJOLIVEURS FLEXWHEEL DORIA 14"

ÉQUIPEMENTS ET OPTIONS

	CONFORT	CONFORT PLUS
PRÉSENTATION EXTÉRIEURE		
Feux de jour à LED	•	•
Allumage automatique des feux	•	•
Feux arrière LED en Y	•	•
Calandre	Chrome	Chrome
Poignées de porte extérieures	Ton carrosserie	Ton carrosserie
Rétroviseurs extérieurs	Noir	Orange
Enjoliveurs Flexwheel 14"	Diamantés Noir	Diamantés Noir
Stripping latéral Electric	Motif bleu	Motif orange
Badge Electric sur la porte du coffre	•	•
Rails de toit décoratives	Motif bleu	Motif orange
Peinture métallisée	○	•

	CONFORT	CONFORT PLUS
PRÉSENTATION INTÉRIEURE		
Contours des aérateurs et de la console centrale	Bleu	Orange
Poignées d'ouverture des portes intérieures	Chrome	Chrome
Revêtement siège	Tissus/TEP	TEP avec surpiquûres orange
Chrome brillant autour des boutons de contrôle climatisation, molette rotative RND, commande d'ouverture des portes, bouton de frein de parking, volant	•	•
Noir brillant sur les accoudoirs des portes avant et arrière et sur la console	•	•
Décoration de panneau de porte	Motif bleu	Motif Gris Métal
Miroir de courtoisie (pare-soleil passager avant)	•	•

	CONFORT	CONFORT PLUS
CONFORT		
Climatisation manuelle	•	•
Condamnation automatique des portes en roulant	•	•
Fermeture centralisée à distance + Clé	•	•
Banquette arrière rabattable 1/1	•	•
Lève-vitres avant et arrière électriques	•	•
Pochettes aumônière au dos des sièges avant	•	•
Essuie-glaces avant/arrière	•	•
Prise 12V	•	•
Réservoir lave-glace (3 litres)	•	•

	CONFORT	CONFORT PLUS
SÉCURITÉ ACTIVE ET PASSIVE		
ABS (Anti-lock Braking System) et AFU (assistance de freinage d'urgence)	•	•
Freinage automatique d'urgence (AEBS) interurbain	•	•
ESP (Electronic Stability Program) + HSA (aide au démarrage en côte)	•	•
Appel d'urgence (E-call)	•	•
Airbag frontal conducteur / Airbag frontal passager désactivable	●●	●●
Airbags latéraux épaules et rideaux	•	•
Aide au parking arrière + caméra de recul	-	•
Limiteur de vitesse	•	•
Détection de pression des pneus	•	•
Roue de secours 14"	○	•
Kit de gonflage	•	-
Système de fixation Isofix pour siège enfant aux places arrière	•	•

	CONFORT	CONFORT PLUS
CONDUITE ET APPAREILS DE CONTRÔLE		
Direction assistée électrique	•	•
Ordinateur de bord avec écran 3,5" TFT : distance parcourue, autonomie, information batterie...	•	•

	CONFORT	CONFORT PLUS
VISIBILITÉ		
Rétroviseurs extérieurs réglables électriquement	•	•
Déssembuage de la lunette arrière	•	•

	CONFORT	CONFORT PLUS
MULTIMÉDIA		
Radio DAB, Bluetooth®, port USB, 2 speaker avant	•	-
Media NAV : navigation, radio DAB, réplique smartphone compatible avec Apple CarPlay™ et Android Auto™, connexion Bluetooth®, 2 haut-parleurs, écran tactile 7", prise USB, prise AUX	-	•

	CONFORT	CONFORT PLUS
RECHARGE		
Câble de recharge mode 3 type 2 pour Wallbox et bornes publiques	○	○
Câble de recharge mode 2 FlexiCharger	•	•
Prise combo DC (30kW) pour charge rapide	-	○

	CONFORT	CONFORT PLUS
SERVICES CONNECTÉS		
Services connectés depuis l'application MY Dacia : état de charge, préconditionnement de l'habitacle, géolocalisation, arrêt/départ de charge	•	•

○ : non-disponible; • : disponible en série; ○ : disponible en option. Android Auto™ est une marque de Google Inc. Apple CarPlay™ est une marque d'Apple Inc. *

MOTEUR

MOTEUR ÉLECTRIQUE	Batterie	Recharge	Autonomie	Vitesse de pointe
33 kW (44 ch)	27,4kWh	AC jusqu'à 6,6kW DC jusqu'à 30kW*	230 km WLTP** / 305 km WLTP** City	125 km/h

*En option. **WLTP (Worldwide harmonized Light vehicles Test Procedures) : ce nouveau protocole permet d'obtenir des résultats beaucoup plus proches de ceux constatés lors des trajets quotidiens réalisés que le protocole NEDC.

Tout a été fait pour que le contenu de la présente publication soit exact et à jour à la date de l'impression. Ce document a été réalisé à partir de préséries ou de prototypes. Dans le cadre de sa politique d'amélioration continue des produits, Dacia se réserve le droit, à tout moment, d'apporter des modifications aux spécifications et aux véhicules et accessoires décrits et représentés. Ces modifications sont notifiées aux concessionnaires Dacia dans les meilleurs délais. Selon les pays de commercialisation, les versions peuvent différer, certains équipements peuvent ne pas être disponibles (de série, en option ou en accessoire). Veuillez consulter votre représentant de la marque Dacia pour recevoir les informations les plus récentes. En raison des limites des techniques d'impression, les couleurs reproduites dans le présent document peuvent légèrement différer des couleurs réelles de la peinture ou des matières de garniture intérieure. Tous droits réservés. La reproduction sous quelque forme ou par quelque moyen que ce soit de tout ou partie de la présente publication est interdite sans l'autorisation écrite préalable de Dacia.

 Prodigious CRÉDITS PHOTO : A. ARISTEI, © RENAULT MARKETING 3D-COMMERCE, PAGECRAN – MARS 2021

www.dacia.fr